

NI22U-Q40-AP6X2-H1141

Induktiver Sensor – für Teillagekontrolle in Presswerkzeugen

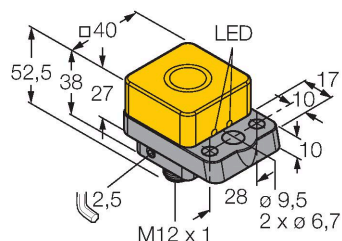

Merkmale

- quaderförmig, Höhe 38 mm
- aktive Fläche oben
- Kunststoff, PBT-GF30-V0
- Faktor 1 für alle Metalle
- magnetfeldfest
- erweiterter Temperaturbereich
- DC 3-Draht, 10...30 VDC
- Schließer, PNP-Ausgang
- Steckverbinder, M12 x 1

Anschlussbild

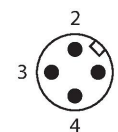
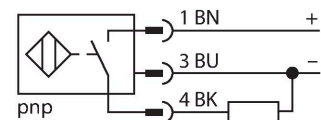

Funktionsprinzip

Die Bauform Q40 dient speziell zur Teillagekontrolle in großen Presswerkzeugen. Über die Höhenjustierung der Auflageschraube kann die Position des Sensors im Werkzeug eingestellt werden. Zum mechanischen Schutz kann der Sensor im Werkzeug versenkt eingebaut werden.

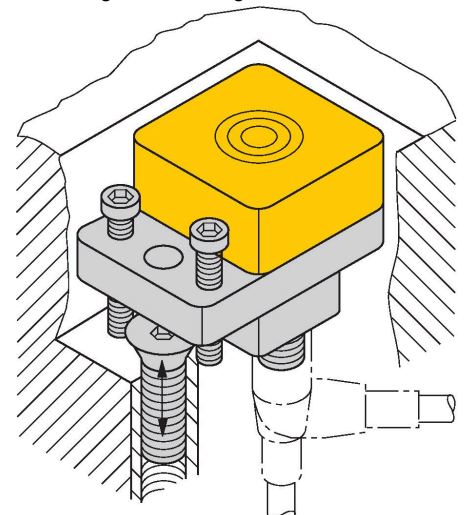

Technische Daten

Typ	NI22U-Q40-AP6X2-H1141
Ident-No.	4690229
Allgemeine Daten	
Bemessungsschaltabstand	22 mm
Einbaubedingung	nicht bündig, versenkt im Pressenwerkzeug möglich
Gesicherter Schaltabstand	$\leq (0,81 \times S_n)$ mm
Wiederholgenauigkeit	$\leq 2\%$ v. E.
Temperaturdrift	$\leq \pm 10\%$
Hysterese	3...15 %
Elektrische Daten	
Betriebsspannung	10...30 VDC
Restwelligkeit	$\leq 10\%$ U_{ss}
DC Bemessungsbetriebsstrom	≤ 200 mA
Leerlaufstrom	15 mA
Reststrom	≤ 0.1 mA
Isolationsprüfspannung	≤ 0.5 kV
Kurzschlusschutz	ja / taktend
Spannungsfall bei I_s	≤ 1.8 V
Drahtbruchsicherheit / Verpolungsschutz	ja / vollständig
Ausgangsfunktion	Dreidraht, Schließer, PNP
Gleichfeldfestigkeit	300 mT
Wechselfeldfestigkeit	300 mT _{ss}
Schutzklasse	□
Schaltfrequenz	0.25 kHz
Mechanische Daten	
Bauform	Quader, Q40

Technische Daten

Abmessungen	67 x 40 x 52.5 mm
Gehäusewerkstoff	Kunststoff, PBT-GF30-V0
Material aktive Fläche	PBT-GF30-V0
Elektrischer Anschluss	Steckverbinder, M12 x 1
Umgebungsbedingungen	
Umgebungstemperatur	0...+70 °C
Vibrationsfestigkeit	55 Hz (1 mm)
Schockfestigkeit	30 g (11 ms)
Schutzart	IP68
MTTF	874 Jahre nach SN 29500 (Ed. 99) 40 °C
Betriebsspannungsanzeige	LED, grün
Schaltzustandsanzeige	LED, gelb

Montageanleitung

Einbauhinweise / Beschreibung

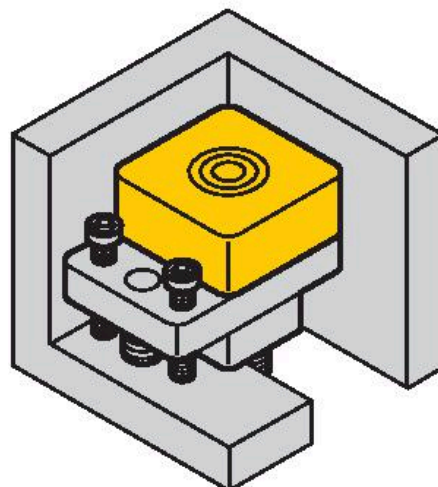
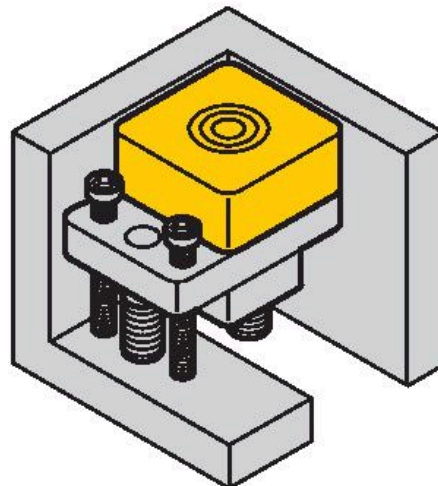
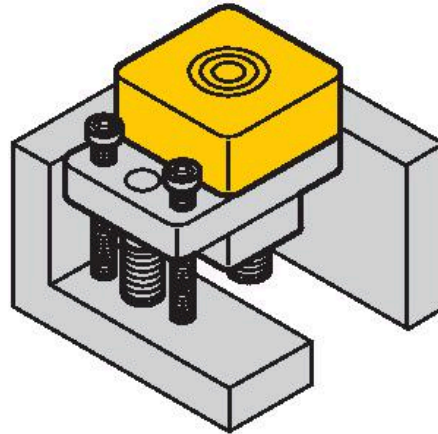
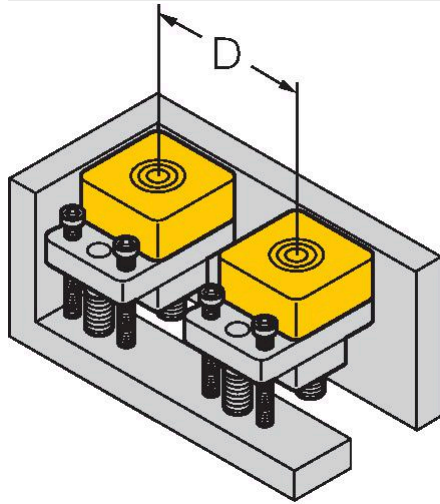

Abstand D 240 mm

nichtbündiger Einbau $S_r = 22$ mm

Anschrubfläche so tief anordnen, dass der Schaltabstand mittels der Höhen-Regulierschraube bis auf 10 mm reduziert werden kann.

überbündiger Einbau $S_r = 19$ mm

1 mm unterhalb der Werkzeugkontur

Anschrubfläche so tief anordnen, dass der Schaltabstand mittels der Höhen-Regulierschraube bis auf 10 mm reduziert werden kann.

überbündiger Einbau $S_r = 21$ mm

11 mm unterhalb der Werkzeugkontur

Durch Variieren der überbündigen Einbautiefe mittels der Höhen-Regulierschraube kann der Schaltabstand über der Werkzeugkontur eingestellt werden.

Anschlusszubehör

Maßbild	Typ	Ident-No.	
	RKC4T-2/TEL	6625010	Anschlussleitung, M12-Kupplung, gerade, 3-polig, Leitungslänge: 2 m, Mantelmaterial: PVC, schwarz; cULus-Zulassung

